

だれでも働ける省力標準へ

豊富な実績からスタンダード機へ進化中！

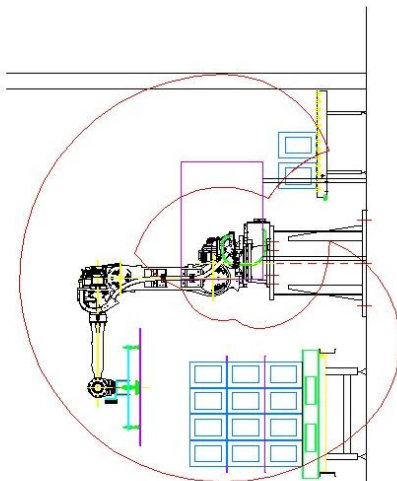

①一斗缶パレタイザー
②中敷マガジン



③ドラム缶パレタイザー

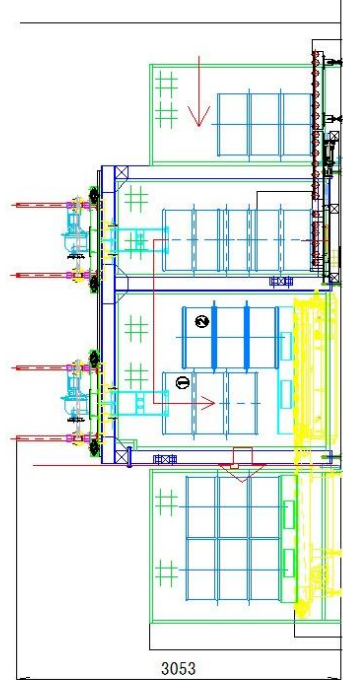

ドラム缶
寸法：φ585×890h
重量：197kg（1分に1缶）
※MAX85sec/1缶有

一斗缶
寸法：□238×349h
重量：16.2kg（20秒に1缶）

②中敷供給

③ドラム缶パレタイザー
(供給1合わせ)

④空パレット左右供給マガジン

①一斗缶パレタイズ

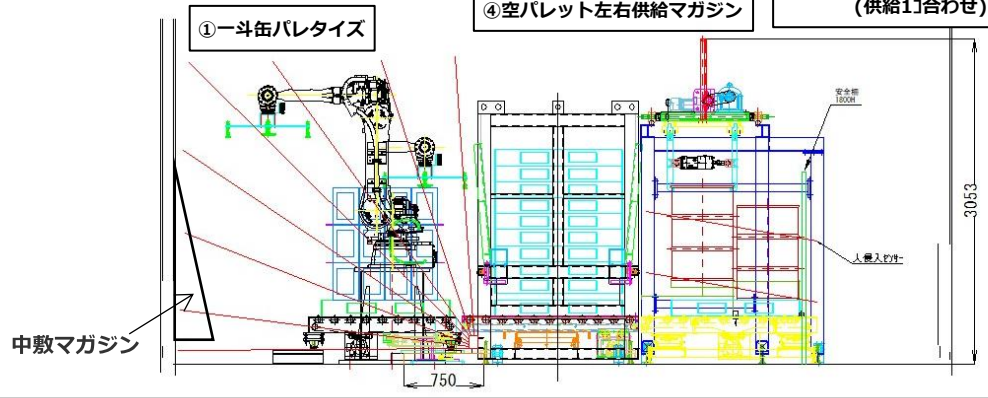

コントローラー(タッチパネル)



②ドラム缶パレタイズRobo
(キャップ位置回転合わせ)



①1斗缶パレタイズRobo
中敷シートRobo(共用)

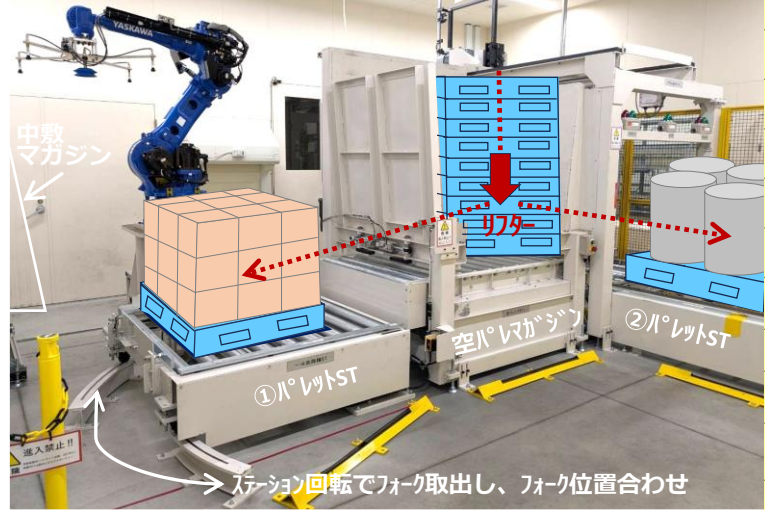

全自動①パレタイズRoboと②パレタイズRobo

01	空オリコン解体組立装置
02	空オリコン段積装置
03	ドロー台車ストック
04	2実オリコン/ドロー取出
05	空パレ正面フック
06	空パレ/左右供給
07	実パレ入庫ライン(BCR)
08	空パレット10段
09	無人車移載
10	パレット積替え・積増し
11	パレットフェンジャー“だんつみ”
12	双眼ロボット画像検査
13	協働Robotによる着脱
14	出荷パレットフィルム巻①
15	出荷パレットフィルム巻②
16	フィルム巻ターンテーブル
17	フィルム巻自動給電
18	フィルム巻出荷パレット
19	Robotティーチング作業
20	Robot架台
21	ナイスラブコール

お困りごとがありましたら、気軽にご相談ください！

お問い合わせ先はこちら

サンナイス株式会社
SUN NICE

本社〒492-8013
愛知県稲沢市赤池寺東町21
TEL (0587)58-5881 FAX (0587)58-5887
愛知工場〒492-8013
愛知県稲沢市赤池寺東町23



ホームページもご覧ください
<http://sunnice.jp/>



(会社評価)
当り前の2名作業
が無人化できた。
コスト削減が大きい。



(作業評価)
①1斗缶4×4×4段積+中敷シート供給
作業でギックリ腰も無く安心。
②ドラム缶2×2×1段
投入キャップ側を合わせて
パレット積み大変だった。
③今は無人でありがたい。

●カタログの内容は予告無く変更する場合がありますので、ご了承願います。
●カタログの写真や色は印刷により若干異なる場合があります。
●このカタログの制作は2026年4月です。(Ver.2)

リコン自動組立・解体・段積・段バラ

空オリコン自動解体段積装置

01



オリコン解体
NOS-5030型
NOS-5545型

空オリコン自動段積
NOSU-5030型
NOSU-5545型

空オリコン解体 ⇒ リコン段積

ナイスリフター

02

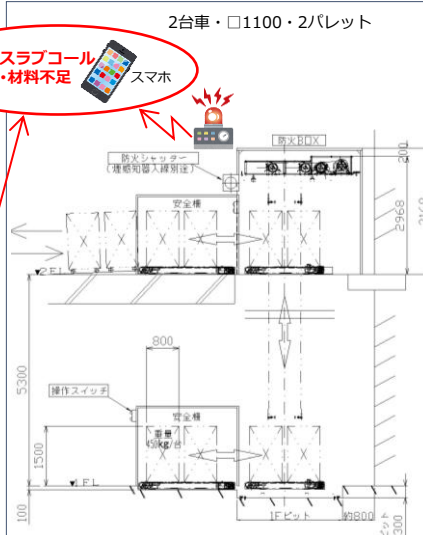

ナイスラプコール
異常・材料不足

スマホ

低層用ナイススタッカー

10

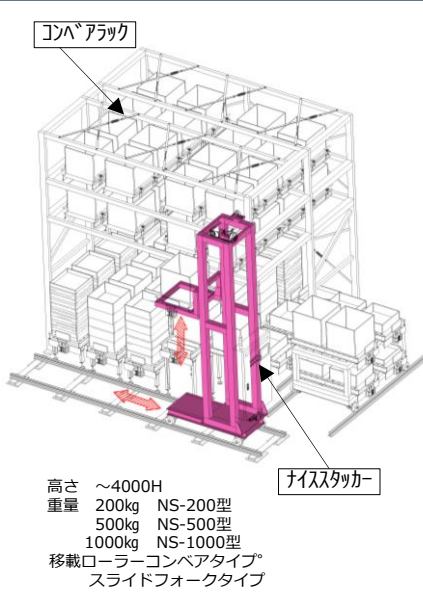

ケース滑り防止自動スプレーでフィルム巻き不要



ナイスらくちん袋カットシステム(セメント袋・塩袋)

13

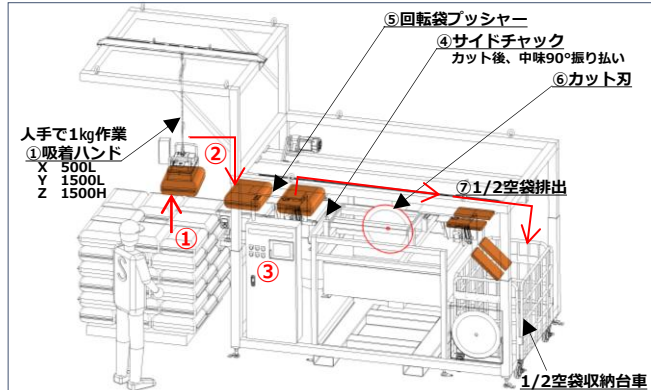

空パレット段積・ストック・パレット段バラシ

産業廃棄物全自動炉投入システム

05

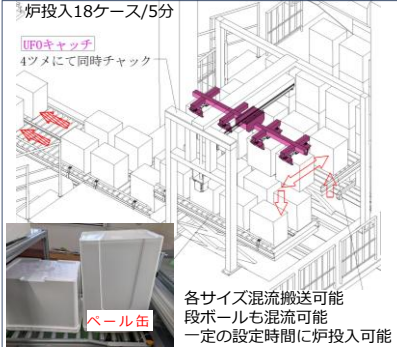

一斗缶キャッチャー 中敷キャッチャー

06



一斗缶パレタイズ
4×4×4段
中間中敷供給

ドラム缶キャッチャー

06



自動ドラム缶給油口回転位置決め
自動4ドラム缶/PL積み

パレタイズ+中敷供給

14



①一斗缶パレタイズ 4×4×4段
②中敷シート □1000×1000

Robot画像検査

15



良品・不良品仕分け
37カ所/1ヶの裏表検査
Robot双眼で持ち替え検査

協働Robotによるワーク着脱

16



積替え・積増し

ナイスリフター“だんつみ”

07

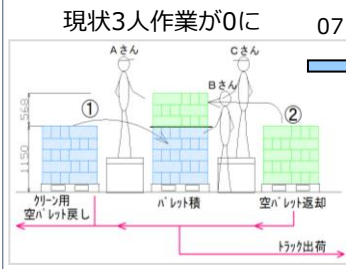

完全無人化



段積・段増
自動ケース上滑り止めスプレー(フィルム不要)

ゴム板100tまでの ナイスカッター

09



ゴム板カット1200巾×~100tまでカット

出荷パレットフィルム巻

ワーク画像検査

17



カメラ2台付

ロボットティーチング

18



ロボット架台

19



NRS-50型
-100型
-200型