

# だれでも働ける省力標準へ

豊富な実績からスタンダード機へ進化中！

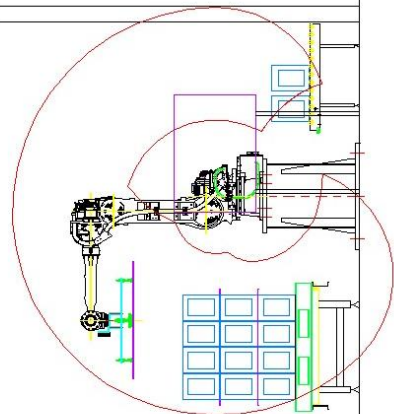

①一斗缶パレタイザー  
②中敷マガジン



③ドラム缶パレタイザー

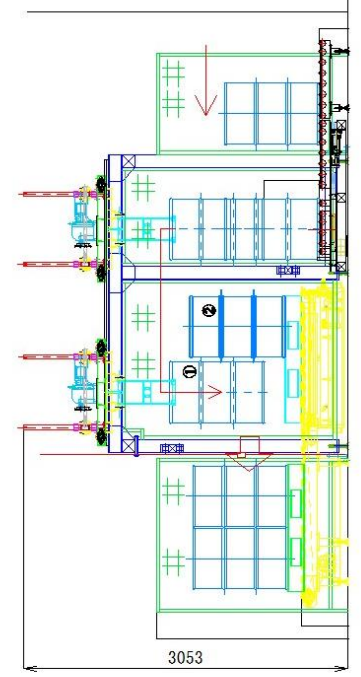

**ドラム缶**  
寸法：φ585×890h  
重量：197kg（1分に1缶）  
※MAX85sec/1缶有

**一斗缶**  
寸法：□238×349h  
重量：16.2kg（20秒に1缶）

②中敷供給

④空パレット左右供給マガジン

③ドラム缶パレタイザー  
(供給11合わせ)

①一斗缶パレタイズ

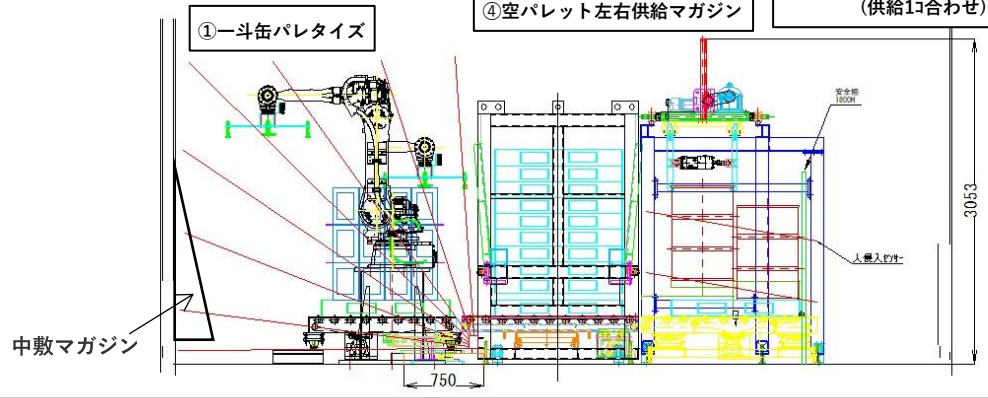

コントローラー(タッチパネル)



②ドラム缶パレタイズRobo  
(キャップ位置回転合わせ)



①1斗缶パレタイズRobo  
中敷シートRobo(共用)

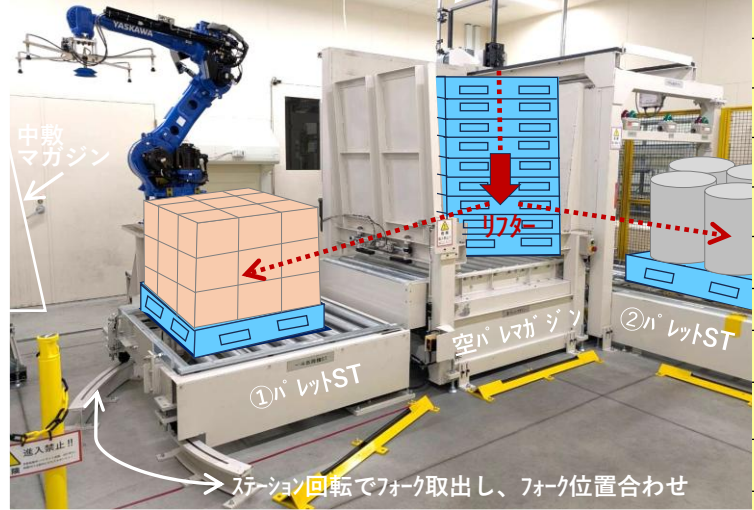

全自動①パレタイズRoboと②パレタイズRobo

01	空オリコン解体組立装置
02	空オリコン段積装置
03	ドーリー台車ストック
04	2実オリコン/ドーリー取出
05	空パレ正面フック
06	空パレ/左右供給
07	実パレ入庫ライン(BCR)
08	空パレット10段
09	無人車移載
10	パレット積替え・積増し
11	パレットフェンジャ“だんつみ”
12	双眼ロボット画像検査
13	協働Robotによる着脱
14	出荷パレットフィルム巻①
15	出荷パレットフィルム巻②
16	フィルム巻ターンテーブル
17	フィルム巻自動給電
18	フィルム巻出荷パレット
19	Robotティーチング作業
20	Robot架台
21	ナイスラブコール

お困りごとがありましたら、気軽にご相談ください！

お問い合わせ先はこちら

**サンナイス株式会社**  
SUN NICE

本社〒492-8013  
愛知県稲沢市赤池寺東町21  
TEL (0587)58-5881 FAX (0587)58-5887  
愛知工場〒492-8013  
愛知県稲沢市赤池寺東町23



ホームページもご覧ください  
<http://sunnice.jp/>



(会社評価)

当り前の2名作業が無人化できた。コスト削減が大きい。



(作業評価)

①1斗缶4×4×4段積+中敷シート供給作業でギックリ腰も無く安心。  
②ドラム缶2×2×1段投入キャップ側を合わせてパレット積み大変だった。  
③今は無人でありがたい。

●カタログの内容は予告無く変更する場合がありますので、ご了承願います。  
●カタログの写真や色は印刷により若干異なる場合があります。  
●このカタログの制作は2026年5月です。(Ver.3)

### 空オリコン自動解体段積装置



省人効果 約1名  
(97・配置による)

オリコン解体  
NOS-5030型  
NOS-5545型

空オリコン自動段積  
NOSU-5030型  
NOSU-5545型

### ナイスリフター

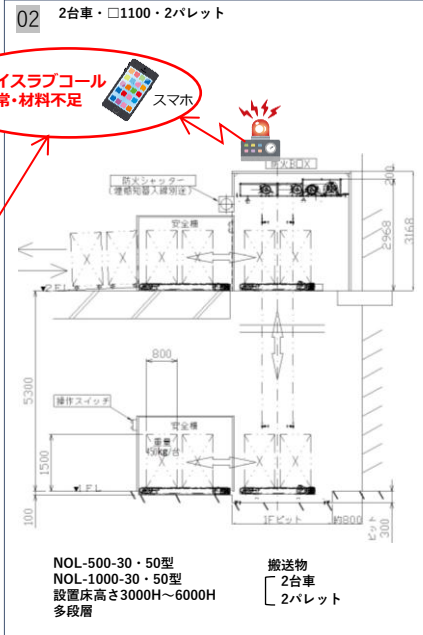

### 低層用ナイススタッカー

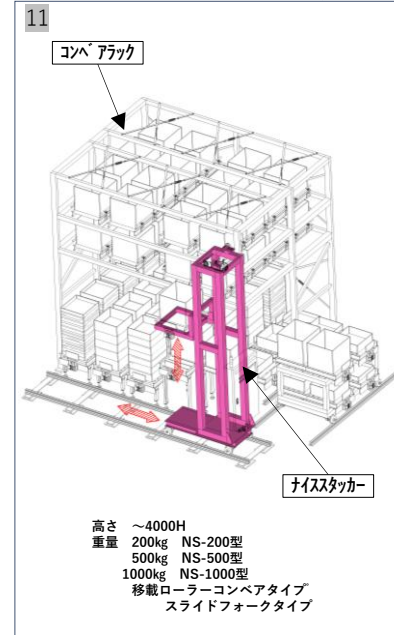

### ケース滑り防止自動スプレーでフィルム巻き不要



### 自動フィルム巻

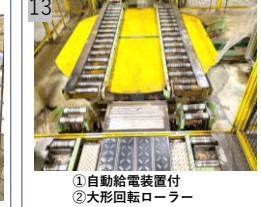

### 空パレ両サイド供給

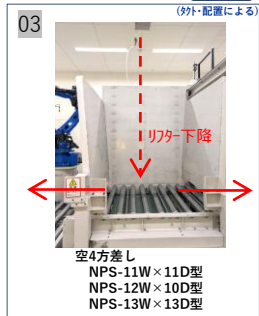

### 空パレ正面フック

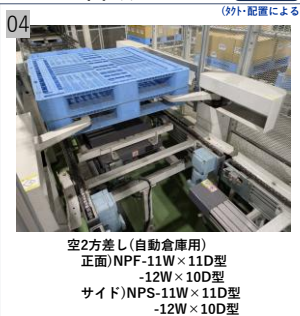

### ナイスらくちん袋カットシステム(セメント袋・塩袋)

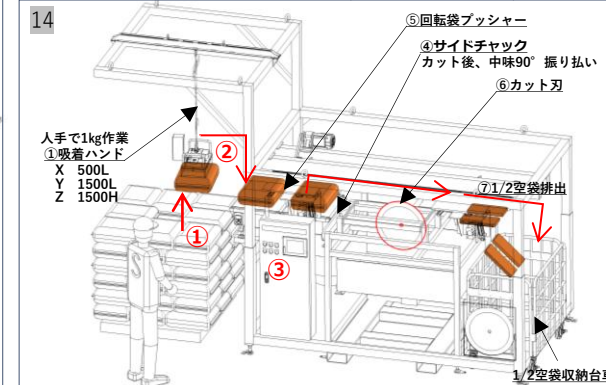

### 産業廃棄物炉投入システム

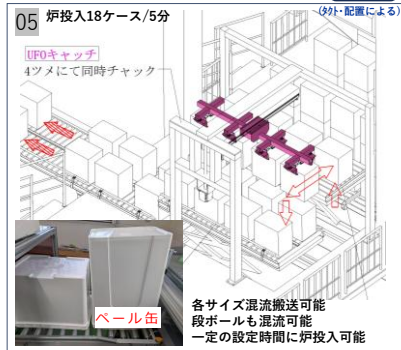

### 一斗缶キャッチャー



### ドラム缶キャッチャー



### パレタイズ+中敷供給



### 双腕Robot画像検査



### 協働Robotによるワーク着脱

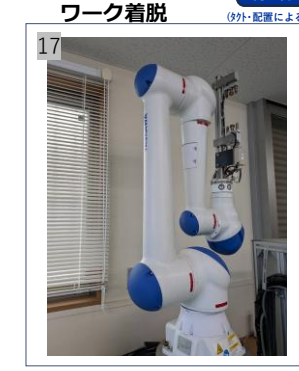

### ナイスパレットチェンジャー“だんつみ”

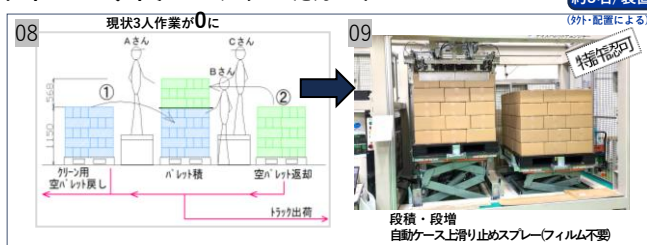

### ゴム板100tまでのナイスカッター



### ワーク画像検査



### ロボットティーチング



### ロボット架台

